

meross

User Manual

English	1
Français	6
Deutsch	12
Lingua italiana	17
Español	22
Nederlands	28

English

■ Safety Information

1. It is recommended that this device is used indoors in a dry location only.
2. Use the device within its rated power included in the product specifications on the package.
3. Make sure the device is fully plugged in and kept out of reach of children for safety concern.
4. Please do not disassemble the device, otherwise there may be product damage or security risks.
5. Most accidents resulting from electric tool operation and maintenance are caused by the failure to observe basic safety rules or precautions. Therefore, please read and understand all the safety precautions.
6. Please contact seller for replacement in the event of freight damages.

■ Installation Guide

1. Download the Meross app.



2. Plug MSS425F into an outlet near main Wi-Fi.*

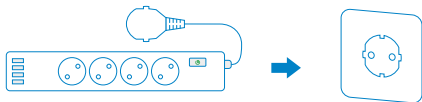

* Proximity to main Wi-Fi is required only during the initial setup process.

* MSS425F only supports 2.4GHz networks.

3. Set up the device.

1. Connect your smartphone or tablet to a 2.4 GHz Wi-Fi network.
2. Make sure your smart device is covered by strong Wi-Fi signal.
3. The smart device supports iOS 13/ iPadOS 13 and later. It is recommended that you upgrade your iOS or iPadOS to the latest version before pairing with the smart device.
4. Launch the Meross app and log in to your account, or if you are a new user, tap Sign up to create a new account.
5. Tap the “+” icon to select the type of smart device you want to add, then you can just follow the setup wizard to finish configuration.
6. Relocation of the smart device does not require additional operations provided that it remains on the same network with strong Wi-Fi signal.

NOTE:

1. If this is not the first time you've added this smart device, you'll have to reset it before going any further.
2. As long as you finish configuration, you'll be able to manage the device in Apple Home app.
3. If the QR code does not work, please try to add the smart device in Apple Home app.

■ LED and Button Rules

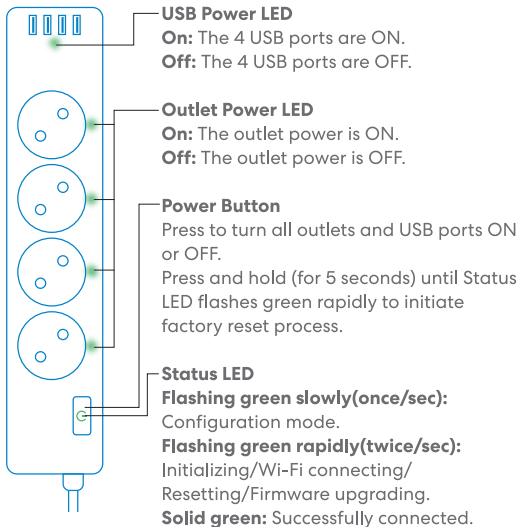

■ Link Meross to Google Assistant or Amazon Alexa

Set up the device in the Meross app and link it to the voice assistants.

Link to Amazon Alexa

Go to **Account-> Amazon Alexa** and allow Meross to link with Alexa.

Link to Google Assistant

Go to **Account-> Google Assistant** and follow the step-by-step instructions to complete the linking process.

■ **FAQ**

At Meross, we strive to assure your satisfaction. Attached below is a non-exhaustive list of questions that users are mostly concerned about.

1. What devices can I control with the Smart Surge Protector?

You can control lights, fans, humidifiers, portable heaters, and any small appliances in accordance with the MSS425F's specifications (up to 16A output).

2. What if I can't control the smart device with the Meross app?

You can troubleshoot the following:

- Check if your home Wi-Fi is working properly.
- Make sure that you have disabled access control in your router and that the smart device is not blocked by the router's firmware.
- Factory reset your smart device and try to add it again.

3. My Home app can't add the device by scanning the QR code.

You can tap "Don't Have a Code or Can't Scan" and input the code manually.

4. I can't pair my device with HomeKit anyhow.

Please make sure your iOS is connected to the 2.4GHz home Wi-Fi and you are having iOS 13 or above. Restart your iOS will help due to some system cache issue.

■ **Warranty**

Meross products are covered by a 24-month limited warranty from the date of purchase. Please visit <https://www.meross.com/support/warranty> for detailed warranty policy and product registration.

■ **Disclaimer**

1. The function of this smart device is tested under a typical circumstance described in our specifications. Meross does NOT guarantee that the smart device shall perform exactly the same as described under all circumstances.
2. By using third-party services including but not limited to Amazon Alexa, Google Assistant, Apple HomeKit and SmartThings, customers acknowledge that Meross shall not be held liable in any way for the data and private information collected by such parties. Meross's total liability is limited to what is expressly covered in its Privacy Policy.
3. Damages arising from ignorance of the SAFETY INFORMATION shall not be covered by Meross aftersales service, nor does Meross take any legal responsibility therefrom.

Customers acknowledge understanding of these articles clearly by reading this manual.

Français

■ Information sur la sécurité

1. Il est recommandé d'utiliser cet appareil à l'intérieur uniquement dans un endroit sec.
2. L'appareil doit être utilisé dans les limites de sa puissance nominale indiquée dans les spécifications du produit sur l'emballage.
3. Assurez-vous que l'appareil est complètement branché et tenu hors de portée des enfants pour des raisons de sécurité.
4. Veuillez ne pas démonter l'appareil, sinon il pourrait y avoir des dommages au produit ou des risques pour la sécurité.
5. La plupart des accidents résultant de l'utilisation et de la maintenance des outils électriques sont causés par le non-respect des règles ou précautions de sécurité de base. Par conséquent, veuillez lire et comprendre toutes les précautions de sécurité.
6. Veuillez contacter le vendeur pour un remplacement en cas de dommages par le transport.

■ Guide D'installation

1. Téléchargez l'application Meross.



2. Connectez MSS425F dans une prise de courant à proximité de votre routeur sans-fil.*

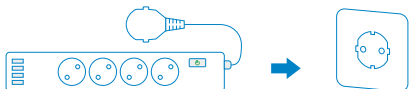

* La proximité du routeur sans-fil est seulement nécessaire lors de configuration initiale.

* MSS425F est seulement compatible avec la bande sans-fil 2.4GHz.

3. Installez l'appareil.

1. Connectez votre smartphone ou tablette à un réseau Wi-Fi 2,4 GHz.
2. Assurez-vous que votre appareil intelligent est couvert par un signal Wi-Fi puissant.
3. L'appareil intelligent prend en charge iOS 13 / iPadOS 13 et versions supérieures. Afin de bénéficier d'une meilleure expérience utilisateur, il est recommandé de mettre à jour votre iOS ou iPadOS vers la dernière version avant de procéder au couplage avec le dispositif intelligent.
4. Lancez l'application Meross et connectez-vous à votre compte, ou si vous êtes un nouvel utilisateur, appuyez sur S'inscrire pour créer un nouveau compte.
5. Appuyez sur l'icône "+" pour sélectionner le type de périphérique intelligent que vous souhaitez ajouter, puis vous pouvez simplement suivre l'assistant de configuration pour terminer la configuration.
6. Le déplacement de l'appareil intelligent ne nécessite pas d'opérations supplémentaires à condition qu'il reste sur le même réseau avec un signal Wi-Fi puissant.

REMARQUE:

1. Si ce n'est pas la première fois que vous ajoutez cet appareil intelligent, vous devrez le réinitialiser avant d'aller plus loin.

2. Dès que vous aurez terminé la configuration, vous pourrez également gérer l'appareil dans l'application Apple Home.
3. Si le code QR ne fonctionne pas, essayez d'ajouter l'appareil intelligent dans l'application Apple Home.

■ Règles des Voyants et des Boutons

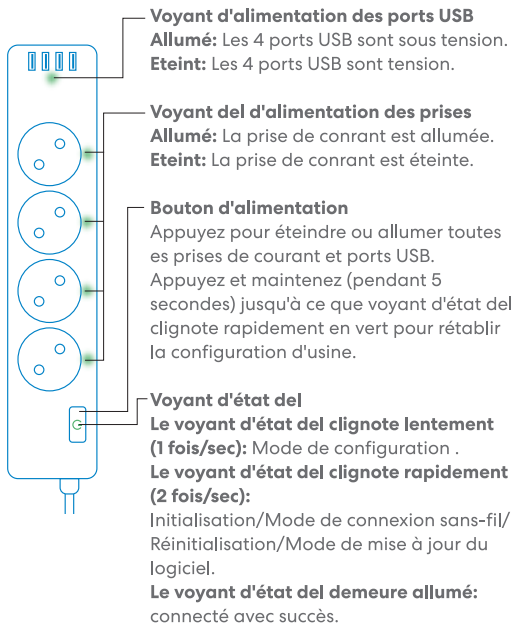

■ Relier Meross à Google Assistant ou Amazon Alexa

Configurez d'abord l'appareil dans l'appli Meross, puis associez-le aux assistants vocaux.

Lier à Amazon Alexa

Accédez à **Compte-> Amazon Alexa** et autorisez Meross à se connecter à Alexa.

Lier à Google Assistant

Accédez à **Compte-> Assistant Google** et suivez les instructions étape par étape pour terminer le processus d'association.

■ FAQ

Chez Meross, nous nous efforçons d'assurer votre satisfaction. Vous trouverez ci-dessous une liste non exhaustive des questions qui préoccupent le plus les utilisateurs.

1. Quels appareils puis-je contrôler avec le protecteur de surtension?

Vous pouvez contrôler vos lumières, ventilateurs, humidificateurs, chauffeuses portatives, ou tout autre petit appareil conformément aux spécifications de MSS425F (sortie jusqu'à 16 ampères).

2. Que faire si je ne peux pas contrôler l'appareil intelligent avec l'application Meross?

Vous pouvez résoudre les problèmes suivants:

- Vérifiez si le Wi-Fi de votre domicile fonctionne correctement.
- Assurez-vous que vous avez désactivé le contrôle d'accès dans votre routeur et que la appareil intelligent n'est pas bloquée par le micrologiciel du routeur.
- Réinitialisez votre appareil intelligent Meross et essayez de l'ajouter à nouveau.

3. Mon application Home ne peut pas ajouter l'appareil en scannant le code QR.

Vous pouvez appuyer sur " Je n'ai pas de code ou je ne peux pas le scanner " et saisir le code manuellement.

4. Je ne peux pas jumeler mon appareil avec HomeKit de toute façon.

Veuillez vous assurer que votre iOS se connecte aux 2,4 GHz de votre réseau Wi-Fi domestique et que vous avez un iOS 13 ou supérieur. Redémarrer votre iOS vous aidera en raison d'un problème de cache système.

■ Garantie

Les produits Meross sont couverts par une garantie limitée de 24 mois à compter de la date d'achat. Veuillez consulter le site <https://www.meross.com/support/warranty> pour connaître la politique de garantie détaillée et l'enregistrement des produits.

■ Avis de non-responsabilité

1. Le fonctionnement de cet appareil intelligent est testé dans des circonstances typiques décrites dans nos spécifications. Meross ne garantit PAS que l'appareil intelligent fonctionnera exactement de la même manière que celle décrite dans toutes les circonstances.
2. En utilisant des services tiers, y compris, mais sans s'y limiter, Amazon Alexa, Google Assistant, Apple HomeKit et SmartThings, les clients reconnaissent que Meross ne sera en aucun cas tenu responsable des données et des informations privées collectées par ces parties. La responsabilité totale de Meross est limitée à ce qui est expressément couvert dans sa politique de confidentialité.
3. Les dommages résultant de l'ignorance des INFORMATIONS DE SÉCURITÉ ne sont pas couverts par le service

après-vente de Meross, et Meross n'assume aucune responsabilité légale à cet égard.

Le client reconnaît avoir bien compris ces articles en lisant ce manuel.

Deutsch

■ Informationen zur Sicherheit

1. Es wird empfohlen, dass das Gerät nur drinnen an einer trockenen Stelle verwendet wird.
2. Das Gerät darf nur innerhalb der in den Produktspezifikationen auf der Verpackung angegebenen Nennleistung verwendet werden.
3. Stellen Sie sicher, dass das Gerät völlig angeschlossen wird und es aus Sicherheitsgründen außerhalb der Reichweite von Kindern aufbewahrt wird.
4. Nehmen Sie bitte das Gerät nicht auseinander, sonst kann es zur Produktschäden oder Sicherheitsrisiken führen.
5. Die meisten Unfälle beim Betrieb und bei der Wartung von Elektrowerkzeugen sind auf die Nichtbeachtung grundlegender Sicherheitsregeln oder Vorsichtsmaßnahmen zurückzuführen. Lesen und verstehen Sie daher bitte alle Sicherheitsvorkehrungen.
6. Wenden Sie sich bitte an den Verkäufer, um das Produkt im Falle von Frachtschäden zu ersetzen.

■ Installationsanleitung

1. Laden Sie die Meross App herunter.



2. Stecken Sie die MSS425F in eine Steckdose in der Nähe des Haupt-WLAN ein.

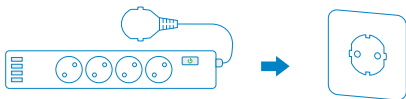

- * Die Nähe zum Haupt-WLAN ist nur während des anfänglichen Einrichtungsvorgangs erforderlich.
- * MSS425F unterstützt nur 2,4-GHz-Netzwerke.

3. Einrichtung des Geräts.

1. Verbinden Sie Ihr Smartphone oder Tablet mit dem 2,4-GHz-Wi-Fi.
2. Stellen Sie sicher, dass Ihr smart Gerät von einem starkem WLAN Signal abgedeckt wird.
3. Das smart Gerät unterstützt iOS13 / iPadOS 13 und andere neueren Stände. Für bessere Benutzererfahrung wird es empfohlen, Ihr iOS oder iPadOS auf dem neuesten Stand vor der Zusammenstellung mit dem smart Gerät zu aktualisieren.
4. Melden Sie sich bei Ihrem Konto an, oder wenn Sie ein neuer Benutzer sind, tippen Sie auf Anmelden, um ein neues Konto zu erstellen.
5. Tippen Sie auf das Symbol „+“, um den Typ des smarten Geräts auszuwählen, das Sie hinzufügen möchten. Dann können Sie einfach dem Einrichtungsassistenten folgen, um die Konfiguration abzuschließen.
6. Sofern sich das smart Gerät in demselben Netzwerk mit starkem WLAN Signal befindet, braucht es beim Wechsel der Stelle keine zusätzliche Bedienungen

HINWEIS:

1. Wenn das nicht das erste Mal ist, dass Sie das Smartgerät hinzugefügt haben, müssen Sie es vor anderen Vorgängen erneut einstellen.

2. Solange Sie die Konfiguration fertig gemacht haben, sind Sie auch in der Lage, das Gerät in Apple Home App zu verwalten.
3. Wenn QR-Code nicht funktioniert, versuchen Sie bitte, das Smartgerät in Apple Home App hinzuzufügen.

■ Regeln für LED und Tasten

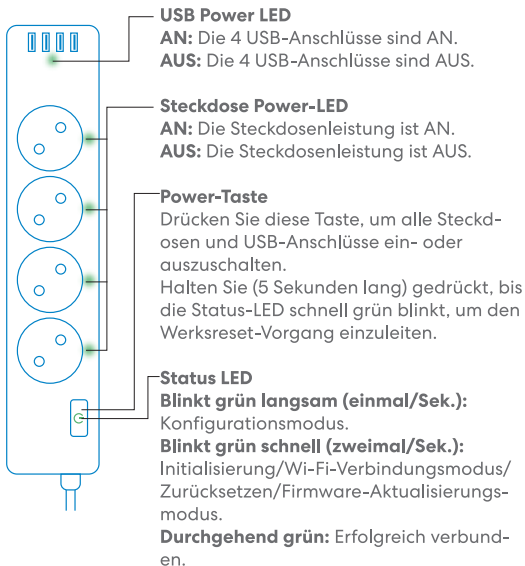

■ Verbinden Sie Meross mit Google Assistant oder Amazon Alexa

Richten Sie das Gerät zuerst in App Meross ein, und dann

können Sie es mit Sprachassistenten verknüpfen.

Verknüpfung mit Amazon Alexa

Gehen Sie zu **Konto-> Amazon Alexa** und Meross erlauben, sich mit Alexa zu verknüpfen.

Verknüpfung mit Google Assistant

Gehen Sie zu **Konto-> Google Assistant** und folgen Sie den Anweisungen Schritt für Schritt, um den Verknüpfungprozess abzuschließen.

■ Häufig gestellte Fragen

Bei Meross sind wir bestrebt, Ihre Zufriedenheit zu gewährleisten. Nachfolgend finden Sie eine nicht erschöpfende Liste von Fragen, die Anwender am häufigsten beschäftigen.

1. Welche Geräte kann ich mit der Meross Steckdose steuern?

Sie können die Lampen, Ventilatoren, Luftbefeuchter, tragbare Heizgeräte und alle Kleingeräte gemäß den Spezifikationen der MSS425F (bis zu 16A Ausgang) steuern.

2. Was soll ich tun, wenn ich mein Smart-Gerät nicht über die Meross-App steuern kann?

Sie können die folgenden Fehler beheben:

- Prüfen Sie, ob Ihr Heim-WiFi richtig funktioniert.
- Stellen Sie sicher, dass Sie die Zugriffskontrolle in Ihrem Router deaktiviert haben und dass der Smart-Gerät nicht von der Firmware des Routers blockiert wird.
- Setzen Sie Ihren Meross Smart-Gerät auf Werkseinstellungen zurück und versuchen Sie erneut, ihn hinzuzufügen.

3. Meine Home-App kann das Gerät nicht durch Scannen des QR-Codes hinzufügen.

Sie können auf „Keinen Code haben oder nicht scannen“ tippen und den Code manuell eingeben.

4. Ich kann mein Gerät nicht mit HomeKit verknüpfen.

Bitte stellen Sie sicher, dass Ihr iOS Gerät mit einem 2,4 GHz WLAN-Netz verbunden ist und Sie iOS 13 (oder neuere Versionen) nutzen. Starten Sie Ihr iOS Gerät neu, da es Probleme mit dem Systemcache geben könnte.

■ Garantie

Für Meross Produkt gilt eine beschränkte Garantie von 24 Monaten ab dem Datum des ursprünglichen Kaufs. Besuchen Sie bitte <https://www.meross.com/support/warranty> für detaillierte Garantiebestimmungen und Produktregistrierung.

■ Haftungsausschluss

1. Die Funktion des intelligentes Gerät wurde unter typischen, in unseren Spezifikationen beschriebenen Umständen getestet. Meross garantiert NICHT, dass der intelligentes Gerät unter allen Umständen genau so funktioniert wie beschrieben.
2. Bei der Nutzung der Drittanbieter-Apps, einschließlich, aber nicht beschränkt auf Amazon Alexa, Google Assistant, Apple Home Kit, erkennt der Kunde an, dass Meross in keiner Weise für die von diesen Apps gesammelten Daten und privaten Informationen haftbar gemacht wird. Die Gesamthaftung von Meross ist auf das beschränkt, was ausdrücklich in den Datenschutzrichtlinien von Meross geregelt ist.
3. Schäden, die aus Unkenntnis der INFORMATIONEN ZUR SICHERHEIT entstehen, werden vom Meross-Kundendienst nicht abgedeckt. Meross übernimmt auch keine rechtliche Verantwortung daraus.

Kunden können diese Artikel anhand dieses Handbuchs klar verstehen.

Lingua italiana

■ Informazioni sulla Sicurezza

1. Si consiglia di utilizzare questo dispositivo solo all'interno in un luogo asciutto.
2. Il dispositivo deve essere utilizzato entro la sua potenza nominale inclusa nelle specifiche del prodotto sulla confezione.
3. Assicurarsi che il dispositivo sia completamente collegato e tenuto fuori dalla portata dei bambini per motivi di sicurezza.
4. Si prega di non smontare il dispositivo, altrimenti potrebbero esserci danni al prodotto o rischi per la sicurezza.
5. La maggior parte degli incidenti derivanti dal funzionamento e dalla manutenzione dell'utensile elettrico sono causati dalla mancata osservanza delle regole o precauzioni di sicurezza di base. Pertanto, si prega di leggere e comprendere tutte le precauzioni di sicurezza.
6. Si prega di contattare il venditore per la sostituzione in caso di danni al trasporto.

■ Guida D'Installazione

1. Scarica l'app Meross.



2. Collega l'MSS425F a una presa elettrica vicino al Wi-Fi principale.

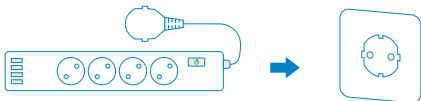

* La prossimità al Wi-Fi principale è richiesta solo durante il processo d'installazione iniziale.

* L'MSS425F supporta solo reti con una frequenza 2.4GHz.

3. Configurare il dispositivo.

1. Collegare il tuo smartphone o tablet a una rete Wi-Fi a 2,4 GHz.
2. Assicurarti che il tuo dispositivo smart sia coperto da un forte segnale Wi-Fi.
3. Il dispositivo smart supporta iOS 13 / iPadOS 13 e versioni successive. Per avere una migliore esperienza di utente, si consiglia di aggiornare il proprio iOS o iPadOS alla versione più recente prima dell'accoppiamento con il dispositivo smart.
4. Aprire l'app Meross e accedi al tuo account oppure, se sei un nuovo utente, tocca Registrati per creare un nuovo account.
5. Toccare l'icona "+" per selezionare il tipo di dispositivo intelligente che si desidera aggiungere, quindi è sufficiente seguire la procedura guidata di installazione per completare la configurazione.
6. Il trasferimento del dispositivo intelligente non richiede operazioni aggiuntive a condizione che rimanga sulla stessa rete con un forte segnale Wi-Fi.

NOTA:

1. Se non è la prima volta che aggiungete questo dispositivo intelligente, dovrete resettarlo prima di andare avanti.
2. Finché finisci la configurazione, sarai anche in grado di gestire il dispositivo nell'app Apple Home.

3. Se il codice QR non funziona, provate ad aggiungere il dispositivo smart nell'app Apple Home.

■ Regole Per LED e Tasti

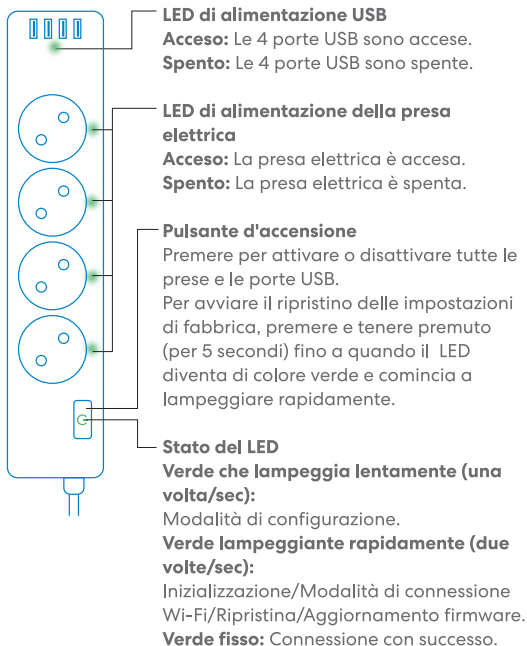

■ Collega Meross ad Google Assistant o Amazon Alexa

Configurare prima il dispositivo nell'app Meross, quindi collegarlo agli assistenti vocali.

Collegamento ad Amazon Alexa

Vai su **Account-> Amazon Alexa** e consentire a Meross di collegarsi ad Alexa.

Collegamento ad Assistente Google

Vai su **Account-> Assistente Google** e segui le istruzioni passo passo per completare il processo di collegamento.

■ Domande Frequenti

In Meross, ci sforziamo di assicurare la vostra soddisfazione. Di seguito è allegata una lista non esaustiva delle domande che preoccupano maggiormente gli utenti.

1. Quali dispositivi posso controllare con Smart Surge Protector?

È possibile controllare luci, ventilatori, umidificatori, stufette portatili e piccoli dispositivi in conformità con le specifiche di MSS425F (con una potenza fino a 16A).

2. Cosa succede se non riesco a controllare il dispositivo intelligente con l'app Meross?

Puoi seguire questi passi per risolvere i problemi:

- Controllare che il Wi-Fi domestico funzioni correttamente.
- Assicurarsi che il controllo di accesso del router sia disattivato e che la dispositivo intelligente non sia bloccata dal firmware del router.
- Fare una ripristina delle impostazioni di fabbrica e prova ad aggiungere di nuovo la dispositivo intelligente.

3. L'app My Home non riesce ad aggiungere il dispositivo scansionando il codice QR.

Puoi toccare “Don't Have a Code or Can't Scan” e inserire il codice manualmente.

4. Non riesco comunque ad associare il dispositivo a HomeKit.

Assicurati che l'iOS sia connesso al Wi-Fi domestico da 2.4GHz e di disporre di iOS 13 o versioni successive. Riavviare l'iOS aiuterà a risolvere qualche problema con la cache di sistema.

■ Garanzia

I prodotti di Meross sono coperti da una garanzia limitata di 24 mesi dalla data di acquisto. Visitare <https://www.meross.com/support/warranty> per la politica di garanzia dettagliata e la registrazione del prodotto.

■ Disconoscimento

1. La funzione di questo dispositivo intelligente viene testata in una tipica circostanza descritta nelle nostre specifiche. Meross NON garantisce che la dispositivo intelligente funzioni esattamente come descritto in tutte le circostanze.
2. Utilizzando servizi di terze parti inclusi ma non limitati ad Amazon Alexa, Google Assistant, Apple Homekit e SmartThings, i clienti riconoscono che Meross non sarà ritenuta responsabile in alcun modo per i dati e le informazioni private raccolte da tali parti. La responsabilità totale di Meross è limitata a quanto espressamente coperto dalla sua Privacy Policy.
3. I danni derivanti dall'ignoranza delle INFORMAZIONI SULLA SICUREZZA non saranno coperti dal servizio post-vendita di Meross, né Meross si assume alcuna responsabilità legale in merito.

I clienti riconoscono chiaramente la comprensione di questi articoli leggendo questo manuale.

Español

■ Información de Seguridad

1. Se recomienda que este dispositivo se utilice únicamente en interiores y en un lugar seco.
2. El dispositivo se utilizará dentro de su potencia nominal incluida en las especificaciones del producto en el paquete.
3. Asegúrese de que el dispositivo está completamente enchufado y se mantiene fuera del alcance de los niños por motivos de seguridad.
4. Por favor, no desmonte el dispositivo, de lo contrario puede haber daños en el producto o riesgos de seguridad.
5. La mayoría de los accidentes derivados del funcionamiento y mantenimiento de las herramientas eléctricas se deben a la inobservancia de las normas o precauciones básicas de seguridad. Por lo tanto, lea y comprenda todas las precauciones de seguridad.
6. Por favor, póngase en contacto con el vendedor para la sustitución en caso de daños en el transporte.

■ Guía de Instalación

1. Descargue la aplicación Meross.



2. Conecte el MSS425F a una toma de corriente cerca de la red Wi-Fi principal.

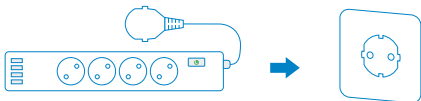

* Sólo es necesaria estar cerca del punto de Wi-Fi principal durante la configuración inicial.

* El enchufe MSS425F solo es compatible con redes de 2,4 GHz.

3. Configurar el dispositivo.

1. Conecta su smartphone o tablet a una red Wi-Fi de 2,4 GHz.
2. Asegúrese de que su dispositivo inteligente está cubierto por una señal Wi-Fi fuerte.
3. El dispositivo inteligente es compatible con iOS 13/ iPadOS 13 y posteriores. Para tener una mejor experiencia de usuario, se recomienda actualizar su iOS o iPadOS a la última versión antes de emparejarlo con el dispositivo inteligente.
5. Inicie la app Meross y acceda a su cuenta, o si es un nuevo usuario, pulse Registrarse para crear una nueva cuenta.
6. Toca el icono "+" para seleccionar el tipo de dispositivo inteligente que quieres añadir, luego solo tienes que seguir el asistente de configuración para terminar de configurarlo.
7. La reubicación del dispositivo inteligente no requiere operaciones adicionales siempre que permanezca en la misma red con una señal Wi-Fi fuerte.

NOTA:

1. Si no es la primera vez que añade este dispositivo inteligente, tendrá que reiniciarlo antes de seguir adelante.
2. En cuanto termines la configuración, también podrás gestionar el dispositivo en la app Apple Home.

3. Si el código QR no funciona, intente añadir el dispositivo inteligente en la aplicación Apple Home.

■ LED y Botones

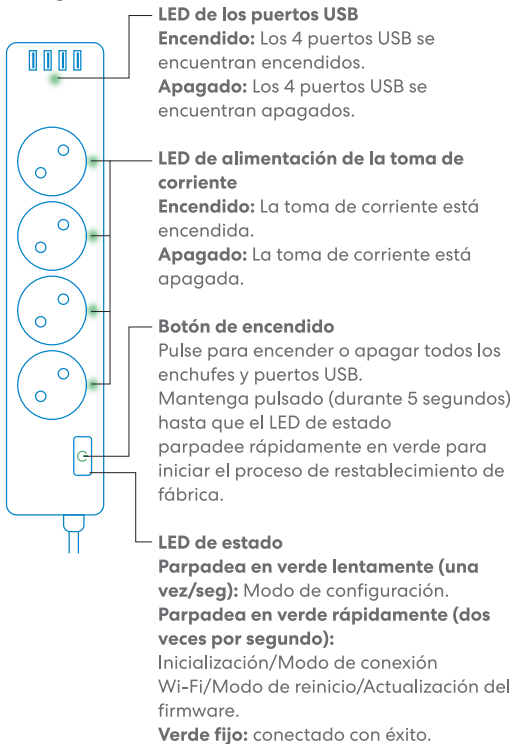

■ **Enlaza Meross con Google Assistant o Amazon Alexa**

Configura primero el dispositivo en la app de Meross y luego vincúlalo con los asistentes de voz.

Enlace con Amazon Alexa

Ve a **Cuenta-> Amazon Alexa** y permitir que Meross se vincule con Alexa.

Enlace con Google Assistant

Ve a **Cuenta-> Google Assistant** y sigue las instrucciones paso a paso para completar el proceso de vinculación.

■ **Preguntas más Frecuentes**

En Meross, nos esforzamos por asegurar su satisfacción. A continuación se adjunta una lista no exhaustiva de las preguntas que más preocupan principalmente a los usuarios.

1. **¿Qué dispositivos puedo controlar con el enchufe inteligente?**

Desde luces, ventiladores, humidificadores, calentadores o portátiles hasta cualquier pequeño dispositivo que cumpla las especificaciones del enchufe MSS425F de Meross (hasta 16A de salida).

2. **¿Qué pasa si no puedo controlar el dispositivo inteligente con la aplicación Meross?**

Puede solucionar los siguientes problemas:

- Compruebe si su Wi-Fi doméstico funciona correctamente.
- Asegúrese de que ha desactivado el control de acceso en su router y de que el dispositivo inteligente no está bloqueado por el firmware del router.
- Restablece de fábrica su dispositivo inteligente Meross e intenta añadirlo de nuevo.

3. ¿La aplicación Casa no puede agregar el dispositivo cuando escaneo el código QR?

Puede tocar en "No tengo un código o No puedo escanear" e ingresar el código manualmente.

4. ¿No puedo sincronizar mi dispositivo con HomeKit?

Asegúrese de que su iOS se esté conectando a los 2.4GHz de la red Wi-Fi de su hogar y que tenga iOS 13 o superior. Reiniciar su iOS para evitar algún problema de caché del sistema.

■ Garantía

Los productos Meross están cubiertos por una garantía limitada de 24 meses a partir de la fecha de compra. Visite <https://www.meross.com/support/warranty> para conocer la política de garantía detallada y el registro del producto.

■ Descargo de responsabilidad

1. El funcionamiento de este dispositivo inteligente se ha probado en una circunstancia típica descrita en nuestras especificaciones. Meross NO garantiza que el dispositivo inteligente funcione exactamente igual que el descrito en todas las circunstancias.
2. Al utilizar servicios de terceros, incluidos, entre otros, Amazon Alexa, Google Assistant, Apple Homekit y SmartThings, los clientes reconocen que Meross no será responsable en modo alguno de los datos e información privada recopilados por dichas partes. La responsabilidad total de Meross se limita a lo expresamente contemplado en su Política de Privacidad.
3. Los daños derivados del desconocimiento de la INFORMACIÓN DE SEGURIDAD no serán cubiertos por el servicio postventa de Meross, ni Meross asume ninguna

responsabilidad legal por ello.
Los clientes reconocen haber entendido claramente estos artículos al leer este manual.

Nederlands

■ Veiligheidsinformatie

1. Het wordt aanbevolen dat dit apparaat alleen binnenshuis op een droge locatie.
2. Gebruik het apparaat binnen het nominale vermogen dat in de productspecificaties op de verpakking staat.
3. Zorg ervoor dat het apparaat volledig is aangesloten op het stopcontact en buiten bereik van kinderen wordt gehouden om veiligheidsredenen.
4. Haal het apparaat niet uit elkaar, anders kan er schade of veiligheidsrisico's ontstaan.
5. De meeste ongelukken bij het gebruik en onderhoud van elektrisch gereedschap worden veroorzaakt door het niet in acht nemen van elementaire veiligheidsregels of voorzorgsmaatregelen. Lees en begrijp alle veiligheidsvoorschriften.
6. Neem contact op met de verkoper voor vervanging in geval van vrachtschade.

■ Installatiegids

1. Download de Meross app.



2. Steek de stekker van de MSS425F in een stopcontact in de buurt van de Wi-Fi.*

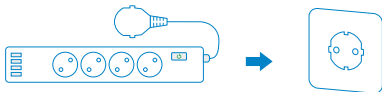

* Nabijheid tot hoofd-Wi-Fi is **alleen** vereist tijdens de eerste installatie proces.

* MSS425F ondersteunt **alleen** 2.4GHz netwerken.

3. Stel het apparaat in.

1. Verbind uw smartphone of tablet met een 2,4 GHz Wi-Fi-netwerk. netwerk.
2. Zorg ervoor dat uw slimme apparaat wordt gedekt door een sterk Wi-Fi-sig-naal. signaal.
3. Het slimme apparaat ondersteunt iOS 13/ iPadOS 13 en hoger. Het wordt aanbevolen om uw iOS of iPadOS te upgraden naar de laatste versie voordat u het slimme apparaat koppelt.
4. Start de Meross app en meld je aan bij je account, of als u een nieuwe gebruiker bent, tikt u op Aanmelden om een nieuwe account aan te maken.
5. Tik op het "+" icoon om het type smart device te selecteren dat u wilt toevoegen, daarna kunt u gewoon de setup wizard volgen om de configuratie te voltooien.
6. Verplaatsing van het slimme apparaat vereist geen extra handelingen op voorwaarde dat het op hetzelfde hetzelfde netwerk met een sterk Wi-Fi-sig-naal.

NOOT:

1. Als dit niet de eerste keer is dat u dit slimme apparaat toevoegt, zult u moet u het resetten voordat u verder gaat.
2. Zolang u klaar bent met de configuratie, zult u in staat zijn om het apparaat in Apple Home app.
3. Als de QR code niet werkt, probeer dan het slimme apparaat toe te voegen apparaat toe te voegen in de Apple Home app.

■ LED- en knopregels

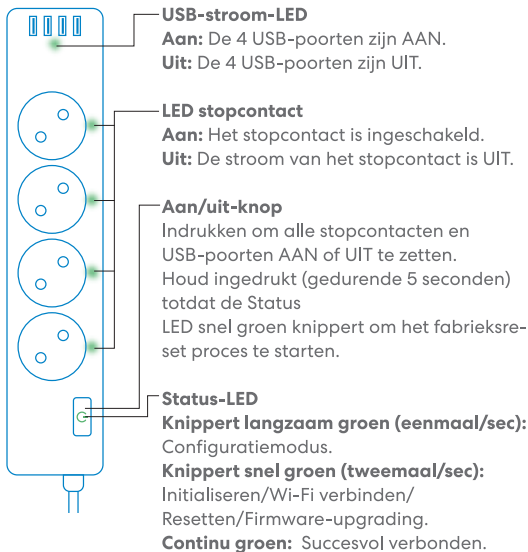

■ Koppel Meross aan Google Assistent of Amazon Alexa

Stel het apparaat in de Meross app in en koppel het aan de spraakassistenten.

Koppeling met Amazon Alexa

Ga naar **Account-> Amazon** Alexa en geef Meross toestemming om te koppelen met Alexa.

Koppeling met Google Assistent

Ga naar Account-> Google Assistant en volg de stap-voor-stap instructies om het koppelingsproces te

Ga naar **Account-> Google** Assistant en volg de stap-voor-stap instructies om het koppelingsproces te voltooien.

■ FAQ

Bij Meross streven we ernaar u tevreden te stellen.

Hieronder vindt u een niet-uitputtende lijst met vragen die gebruikers het meest bezighouden.

1. Welke apparaten kan ik bedienen met de Smart Surge Protector?

U kunt lampen, ventilatoren, luchtbevochtigers, draagbare kachels, en alle kleine apparaten regelen in overeenstemming met de specificaties van de MSS425F (tot 16 A uitgang).

2. Wat als ik het slimme apparaat niet kan bedienen met de Meross app?

U kunt de volgende problemen oplossen:

- Controleer of uw thuis-Wi-Fi goed werkt.
- Controleer of u de toegangscontrole in uw router hebt uitgeschakeld en of het slimme apparaat niet wordt geblokkeerd door de firmware van de router.
- Reset het slimme apparaat in de fabriek en probeer het opnieuw toe te voegen.

3. Mijn Home app kan het apparaat niet toevoegen door het scannen van de QR code.

U kunt tikken op "Heb geen code of kan niet scannen" en de code handmatig invoeren.

4. Ik kan mijn apparaat toch niet koppelen met HomeKit.

Zorg ervoor dat uw iOS is verbonden met de 2,4GHz

Wi-Fi en dat u iOS 13 of hoger heeft. Herstart uw iOS zal helpen als gevolg van sommige systeem cache probleem.

■ **Garantie**

Meross producten hebben een beperkte garantie van 24 maanden vanaf de datum van aankoop. Ga naar <https://www.meross.com/support/warranty> voor gedetailleerde garantievoorwaarden en productregistratie.

■ **Disclaimer**

1. De werking van dit slimme apparaat is getest onder een typische omstandigheid zoals beschreven in onze specificaties. Meross garandeert NIET dat het smart device onder alle omstandigheden exact hetzelfde zal presteren als beschreven.
 2. Door gebruik te maken van diensten van derden, met inbegrip van maar niet beperkt tot Amazon Alexa, Google Assistant, Apple HomeKit en SmartThings, erkent de klant dat Meross op geen enkele manier aansprakelijk kan worden gesteld voor de gegevens en privé-informatie die door dergelijke partijen wordt verzameld. De totale aansprakelijkheid van Meross is beperkt tot hetgeen uitdrukkelijk is geregeld in haar Privacybeleid.
 3. Schade die voortvloeit uit het niet kennen van de VEILIGHEIDSINFORMATIE wordt niet gedekt door de aftersales service van Meross. service, noch aanvaardt Meross enige wettelijke verantwoordelijkheid voor.
- De klant erkent door het lezen van deze handleiding duidelijk kennis te hebben genomen van deze artikelen.

SIMPLE DEVICE SIMPLIFY YOUR LIFE

Email: support@meross.com

Website: www.meross.com

Manufacturer: Chengdu Meross Technology Co., Ltd.

Address: No. 1312, Building E6-1, Tianfu Software Park, Chengdu, China

CET PRODUCT SERVICE SP. Z O.O.(for authorities only)

Ul. Długa 33 102

95-100 Zgierz Polen



MADE IN CHINA
INDOOR USE ONLY

